

КОНДЕНСАТООТВОДЧИКИ

Конденсатоотводчик «Стимакс» серии A12HC, DN 25, поплавковый

Применение

Используется для удаления конденсата из нагревателей, теплообменников, сушилок, варочных котлов и другого оборудования с непрерывным циклом работы. Отводит конденсат сразу после образования, при температуре пара. Стабильно работает при переменном расходе и давлении. Содержит встроенный термостатический воздушный клапан. Обладает большой пропускной способностью. Перед КО требуется установка сетчатого фильтра. Может обслуживаться без демонтажа с паропровода. Подвержен замерзанию, при установке вне помещений требуется теплоизоляция.

Присоединение

Резьбовое, фланцевое.

Возможные исполнения

Установка по направлению потока слева-направо

Технические характеристики

Максимально допустимая температура	+250 °C
Максимальное рабочее давление	1,4 МПа
Максимальная рабочая температура	+250 °C
Максимально допустимое давление	1,6 МПа

Спецификация A12HC Ду25

1	Корпус	Чугун (GGG40)
2	Крышка	Чугун (GGG40)
3	Капсула	Нерж. сталь (EN-1.4301)
4	Седло капсулы	Нерж. сталь (EN-1.4301)
5	Седло поплавка	Ст 8,8
6	Рычаг механизма	Нерж. сталь (EN-1.4301)
7	Поплавок	Нерж. сталь (EN-1.4057)
8	Прокладка крышки	Графит

Размеры 1"

Тип	R/DN	Присоединение	A	H	L	Масса, (кг)
A12 HC	1"	резьбовое	156	200	120	7,5

Размеры 25, мм

Тип	R/DN	Присоединение	A	H	L	D	K	G	I	B	Масса, (кг)
A12 HC	25	фланцевое	156	250	160	117	85	65	Ø14	16	9

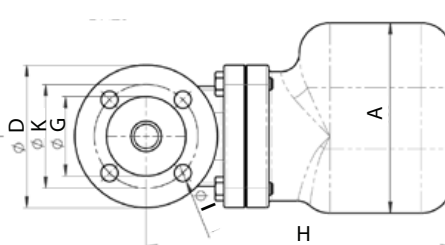
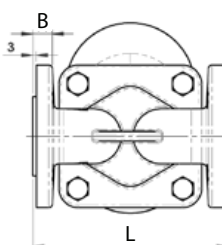
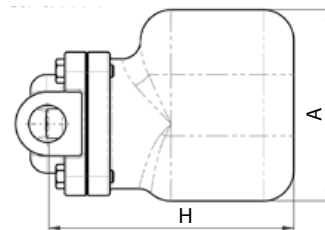
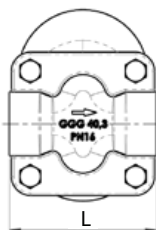
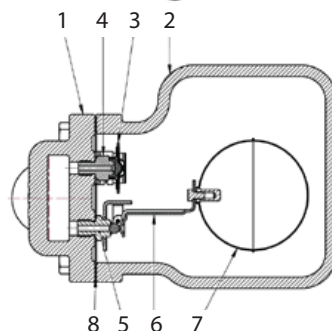

Расход, A12HC Ду25, кг/ч

Тип	R	Перепад давления, МПа															
		0,01	0,03	0,05	0,07	0,1	0,15	0,2	0,3	0,45	0,6	0,7	0,8	0,9	1,0	1,2	1,4
A12.4,5	1"	400	700	900	1050	1200	1350	1500	1850	2350	-	-	-	-	-	-	-
A12.10	1"	190	290	370	460	550	734	655	760	1030	1300	1375	1450	1525	1600	-	-
A12.14	1"	130	200	250	305	360	430	500	600	715	830	890	950	1025	1100	1200	1300

Артикулы

DN	12.4,5 резьба	12.10 резьба	12.14 резьба	12.4,5 фланцы	12.10 фланцы	12.14 фланцы
25	HA02A634249	HA02A634253	HA02A634258	HA02A634261	HA02A634264	HA02A634268

Пример заказа

«Стимакс» A12.10.025 Ф/Ф — поплавковый конденсатоотводчик, с максимальным перепадом давления до 1,0 МПа, диаметр 25 мм, присоединение фланцевое.

